

# BeoSound 5

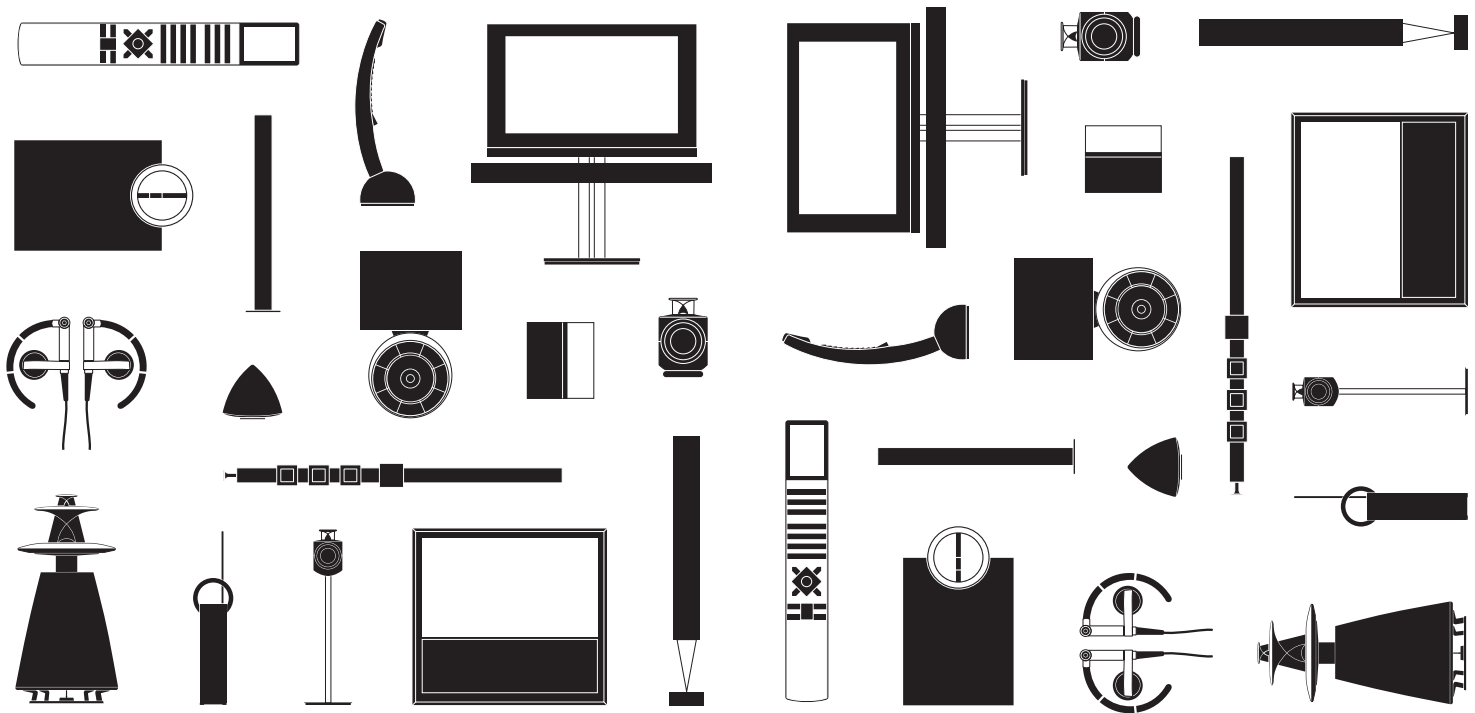



## عميلنا العزيز

تشمل تعليمات التشغيل معلومات حول الاستخدام اليومي لمنتج Bang & Olufsen. ونحن نتوقع أن يتولى تاجر التجزئة توصيل منتجك إلى مكانك وتركيبه وإعداده للتشغيل.

لاستخدام BeoSound 5، يجب توصيله بـ BeoMaster 5. وBeoMaster له تعليمات التشغيل الخاصة به، التي توضح التشغيل عند توصيله بـ BeoSound وعند توصيله بتلفزيون كليهما.

عندما يكون BeoMaster 5 موصلاً بـ BeoSound 5، فإننا نشير إليه على أنه القرص الصلب الداخلي. والموسيقى يمكن نقلها إلى القرص الصلب. ولهذا الغرض يتاح برنامج مخصص له؛ BeoConnect. وكيفية استخدام البرنامج موضحة بالشرح في الدليل المصاحب للبرنامج.

يقدم لك نظامك الموسيقي ميزات ووظائف إضافية بخلاف الموضحة في تعليمات التشغيل. ومن ضمنها، تشغيل بوحدة تحكم عن بعد، إعدادات اللغة وضبطات للصوت. وتلك الوظائف إضافة إلى الميزات الأخرى موضحة بمزيد من التفصيل في دليل.

يمكن الاطلاع على جميع الأدلة على الموقع [www.bang-olufsen.com/guides](http://www.bang-olufsen.com/guides)

يمكنك أيضاً، على الموقع [www.bang-olufsen.com](http://www.bang-olufsen.com)، العثور على معلومات أكثر والأسئلة الشائعة عن منتجك.

تاجر تجزئة Bang & Olufsen هو أول من تتوجه إليه بجميع استفساراتك.

للعثور على أقرب تاجر تجزئة إليك، تفضل بزيارة موقعنا على الويب ...

[www.bang-olufsen.com](http://www.bang-olufsen.com)

تحذير: للحد من خطر اندلاع حريق أو التعرض لصدمة كهربائية، لا تعرّض هذا الجهاز للمطر أو الرطوبة. ولا تجعل الجهاز عرضة لتساقط قطرات السوائل أو الرذاذ ولا تضع أغراضاً مملوءة بالسوائل، مثل الزهريات، عليه.

لفصل هذا الجهاز تمامًا من مصدر التيار المتردد، افصل قابس مصدر التيار الكهربائي من مقبس الجدار. وسيظل الجهاز بعد فصله جاهزاً للتشغيل.

الضوء الوميض لرمز رأس السهم داخل المثلث بينه المستخدم إلى وجود "فولطية خطيرة" غير معزولة داخل الجهاز قد تكون بالقدر الكافي الذي يشكل خطر إصابة الأشخاص بصدمة كهربائية.

علامة التعجب داخل المثلث تنبه المستخدم إلى وجود تعليمات هامة للتشغيل والصيانة في الدليل المرفق بالمنتج.



### مهم!

- تجنب وضع الجهاز في ضوء الشمس المباشر أو ضوء اصطناعي مباشر، مثل ضوء كشاف.
- تأكد أن الجهاز مركب وموضوع في مكانه وموصل وفقاً للتعليمات.
- ضع جهازك على سطح ثابت أو حامل حيثما تريد وضعه بصفة دائمة. استخدم حوامل وأرفف جدار Bang & Olufsen المعتمدة فقط!
- لا تضع أية أغراض فوق المنتج.
- لا تعرض المنتج للرطوبة العالية أو المطر أو مصادر الحرارة.
- المنتج معد للاستخدام الداخلي في البيئات الجافة والمحلية فقط. استخدمه في نطاق درجة حرارة تتراوح بين 10-40 درجة مئوية (50-105 درجة فهرنهايت).
- اترك فراغاً كافياً حول المنتج لتهوية كافية.
- لا توصل أي من المنتجات في نظامك بمصدر التيار الكهربائي، حتى تنتهي من توصيل جميع الكابلات.
- لا تحاول فتح المنتج من الداخل. واترك مثل تلك العمليات لأفراد الصيانة المؤهلين.
- يمكن غلق الجهاز تماماً فقط بفصله من مقبس الجدار.
- القابس وسلك مصدر التيار الكهربائي المصاحبان مصممان خصيصاً للمنتج. لا تغير القابس، وإذا تعرض سلك التيار الكهربائي للتلف، يجب أن تشتري سلكاً جديداً من تاجر تجزئة Bang & Olufsen.

## المحتويات

كيفية استخدام نظامك الموسيقي	6
الشاشة	7
التنظيف	7
الاستماع إلى موسيقتك	8
MOTS، تشغيل الطوابير والمفضلات	10
الاستماع إلى راديو الإنترنت	12
إعداد نظامك الموسيقي	14
استخدام CD Ripping Device	16
ماذا تفعل إذا ...	17

## كيفية استخدام نظامك الموسيقي

إن نظامك الموسيقي مصمم للتشغيل عن قرب. استخدم المؤشر والقرص والأزرار للتشغيل.

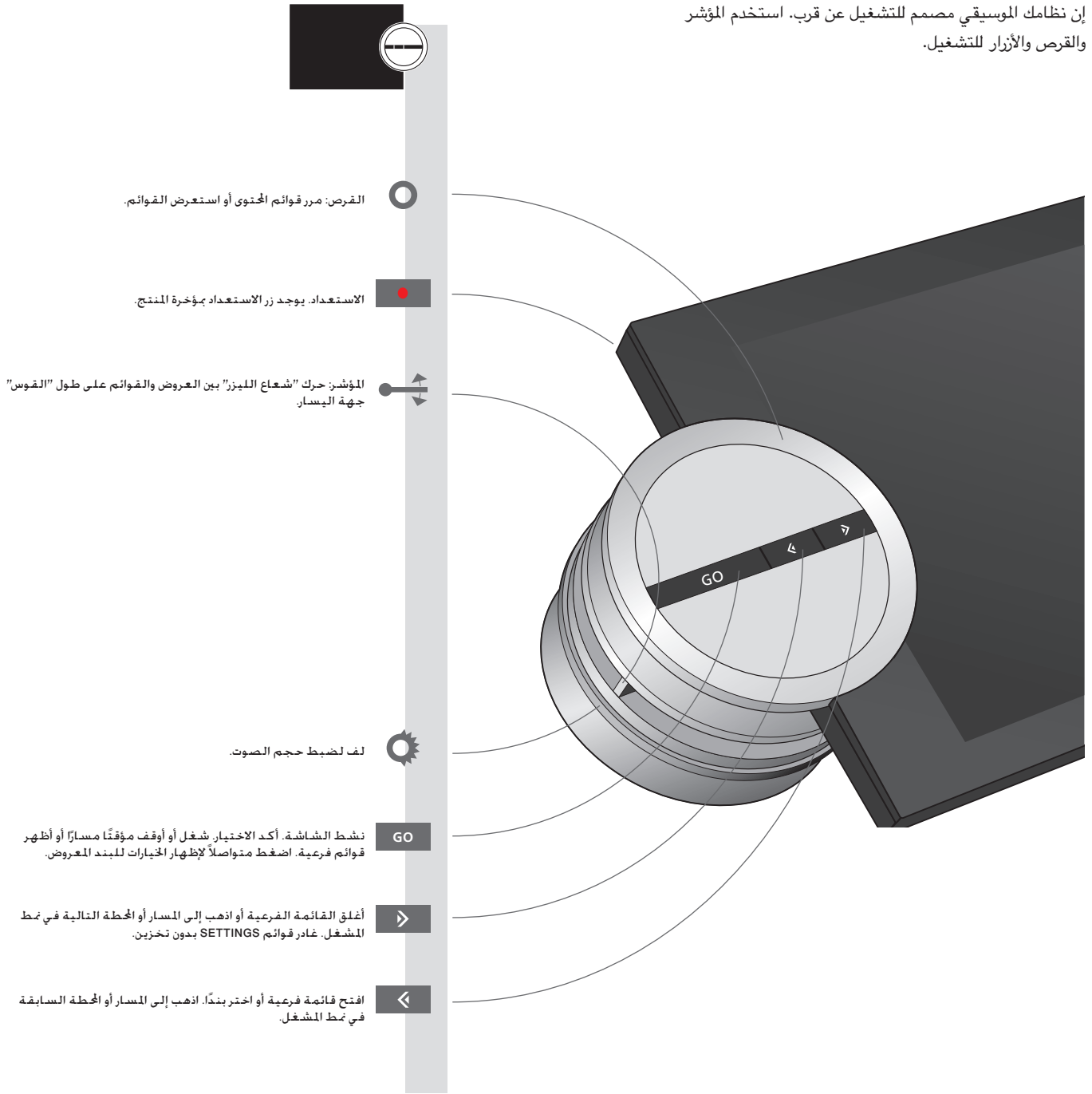

### مهم

تستخدم الرموز المبيّنة أعلاه في تعليمات التشغيل لتوضيح كيفية تشغيل النظام الموسيقي. يمكن تشغيل المنتج بواسطة وحدة التحكم عن بعد أيضاً. وشرح ذلك وغيره الكثير موضع في الدليل الموجود على الموقع [www.bang-olufsen.com/guides](http://www.bang-olufsen.com/guides). يتوقف وقت بدء تشغيل نظامك الموسيقي على إعداد POWER SAVING. انظر الدليل لمزيد من المعلومات.

الرموز  
وحدة التحكم عن بعد  
وقت بدء التشغيل

هناك نمطان مختلفان للشاشة: نمط المستعرض ونمط المشغل. ويمكنك عمل أشياء مختلفة في نمطي المشغل والمستعرض.

"القوس" - اختر بنودًا على طول القوس بواسطة المؤشر. تدل الخطوط البيضاء بجوار الغلاف إلى اليسار على إضافة أكثر من بند واحد إلى طابور التشغيل.

#### نمط المستعرض

في نمط المستعرض، يمكنك تصفح المحتوى على نظامك الموسيقي بدون مقاطعة التشغيل. ويمكنك إضافة الموسيقى إلى طوابير التشغيل الخاصة بك أو "زرع بذرة" لتولد تلقائيًا طابور تشغيل MOTS.

"بؤرة القرص" - تبين الاختيار الحالي وبؤرة التشغيل.

"قائمة القرص" - تبين قوائم المحتوى.

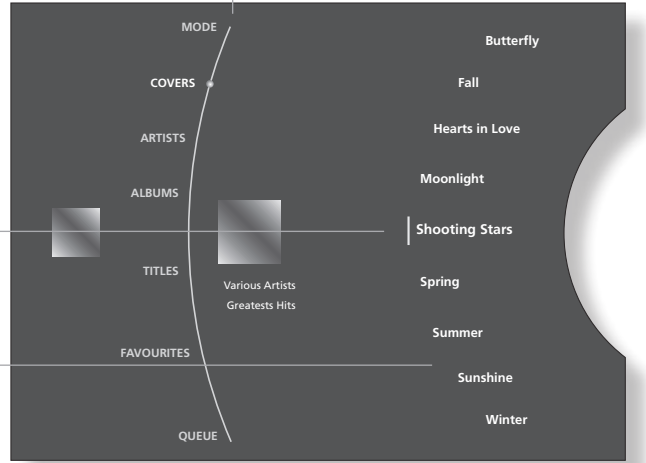

أنت تدخل نمط المستعرض بضغط الزر GO.

#### نمط المشغل

في نمط المشغل، يمكنك رؤية ما تشغله. استخدم الأزرار لتوقف مؤقتًا التشغيل أو للتنقل إلى المسار أو محطة الراديو التالية/السابقة، ولف قرص حجم الصوت لضبط الصوت. وإذا كان لا يوجد غلاف متوفر للموسيقى المختارة، سيظهر غلاف افتراضي.

كما يمكنك استخدام وحدة التحكم من بعد Bang & Olufsen لأداء تلك العمليات.

أيقونة MOTS - تدل على أن الموسيقى التي تشغلها تم توليدها بواسطة MOTS.



تدخل الشاشة نمط المشغل تلقائيًا بعد مرور بعض الوقت بعد آخر عملية. ولتنشيط أسرع لنمط المشغل، فقط حرك المؤشر إلى أعلى أو أسفل الشاشة.

## التنظيف

ملاحظة! يكون المستخدم مسؤولاً عن الصيانة العادية، مثل التنظيف.

استخدم قطعة قماش ناعمة وجافة لمسح التراب من على النظام الموسيقي. ولا تستخدم المنظفات السائلة أو منظفات البخاخات. امسح الأتربة عن الأسطح باستخدام قطعة قماش ناعمة وجافة. لإزالة البقع أو الأوساخ، استخدم قطعة قماش ناعمة مبللة ومحلول من الماء ومنظف لطيف، مثل صابون الصحون السائل.

### الشاشة

### الغلاف الخارجي والأزرار

## الاستماع إلى موسيقاك

### تشغيل BeoSound 5



لتنشيط الشاشة من نمط الاستعداد، فقط اضغط الزر GO. يمكنك الآن استعراض مجموعتك المختارة من موسيقاك للعثور على الموسيقى التي تريد الاستماع إليها.

### تشغيل N.MUSIC

يبدأ النظام الموسيقي من بداية آخر مسار شغلته.

### استعراض الموسيقى

استعرض موسيقاك دون تداخل مع المسار الحالي.

### الإيقاف المؤقت أو الاستئناف

في نمط المشغل، يمكنك أن توقف مؤقتاً أو تستأنف تشغيل المسار الحالي.

### تشغيل مسار محدد

اختر مساراً محددًا حسب الفنان أو الألبوم أو الغلاف.

### التالي أو السابق

في نمط المشغل، يمكنك الانتقال إلى المسار التالي أو السابق.

### الاستماع إلى مصدر A.AUX

يمكن أيضًا تشغيل مصدر موسيقى خارجي من خلال BeoSound 5<sup>2</sup>.

يؤرة القرص -  
تبين يؤرة عملية  
المستخدم

غلاف الألبوم  
في المؤرة

غلاف الألبوم  
الذي يشغل

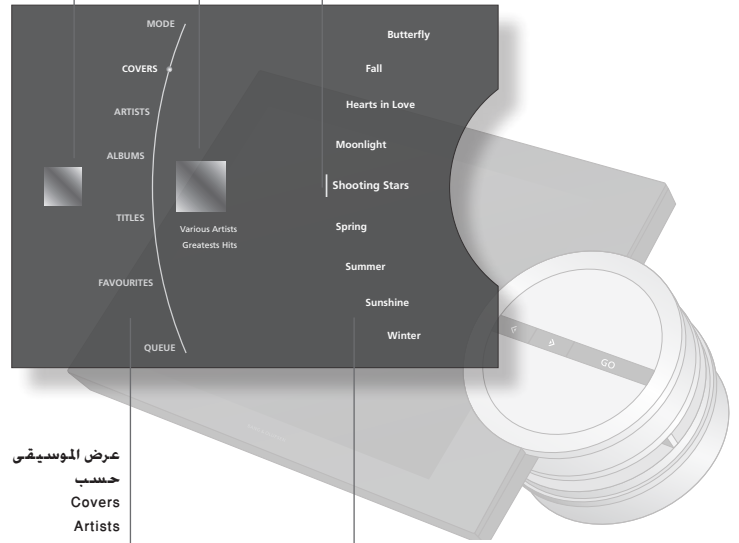

عرض الموسيقى  
حسب  
Covers  
Artists  
Albums  
Titles

قائمة القرص  
تعرض محتوى العرض المختار

## معلومات مهمة

يوجد شرح تشغيل وحدة التحكم عن بعد في الدليل الموجود على الموقع [www.bang-olufsen.com/guides](http://www.bang-olufsen.com/guides).  
العروض المتاحة في N.MUSIC هي COVERS وARTISTS وALBUMS وTITLES. الألبومات التي لا غلاف لها تظهر بغلاف افتراضي.  
اختر اسم مصدر موسيقاك (A.MEM أو CD أو N.MUSIC)، انظر الدليل لمزيد من المعلومات.

وحدة التحكم عن بعد  
العروض  
N.MUSIC<sup>1</sup>



GO



أكد

اختر N.MUSIC<sup>1</sup>

میز MODE



استعرض

افتح

استعرض

میز عرضاً

GO

اضغط مرة واحدة للإيقاف المؤقت واضغط مرة ثانية للاستئناف

GO



أكد

استعرض

افتح

استعرض

میز عرضاً



المسار السابق أو التالي

GO



أكد

اختر A.AUX

میز MODE

**الأليومات A.AUX<sup>2</sup>** عندما تختار ألبومًا للتشغيل أو تضيف ألبومًا إلى الطابور، فإن الألبوم يتم تشغيله ويستخدم آخر مسار كبنزة MOTS. لمزيد من المعلومات عن A.AUX والإمكانيات، ارجع إلى الدليل.

## MOTS. تشغيل الطوابير والمفضلات

### تشغيل BeoSound 5



يمكنك أن تحدد ترتيب تشغيل موسيقاك أو ترك النظام الموسيقي يولد طابور تشغيل MOTS لك. وآخر مسار أضفته إلى طابور التشغيل يستخدم دائماً "كبذرة" MOTS.

### تشغيل N.MUSIC

يشغل النظام الموسيقي من بداية آخر مسار شغلته.

### بذر MOTS

استخدم المسار الذي يشغل حالياً كبذرة ليولد آلياً تسلسلاً من المسارات المماثلة<sup>1</sup>.

### عمل طابور تشغيل

أضف مساراً أو ألبوماً أو فنانياً إلى طابور التشغيل.

### طابور التشغيل

التشغيل من طابور التشغيل<sup>2</sup>.

### الإزالة من طابور

أزل مسارات من طابور التشغيل.

### تشغيل المفضلات

استعرض أربع قوائم ملونة<sup>3</sup> و99 مفضلة مرقمة<sup>4</sup>.

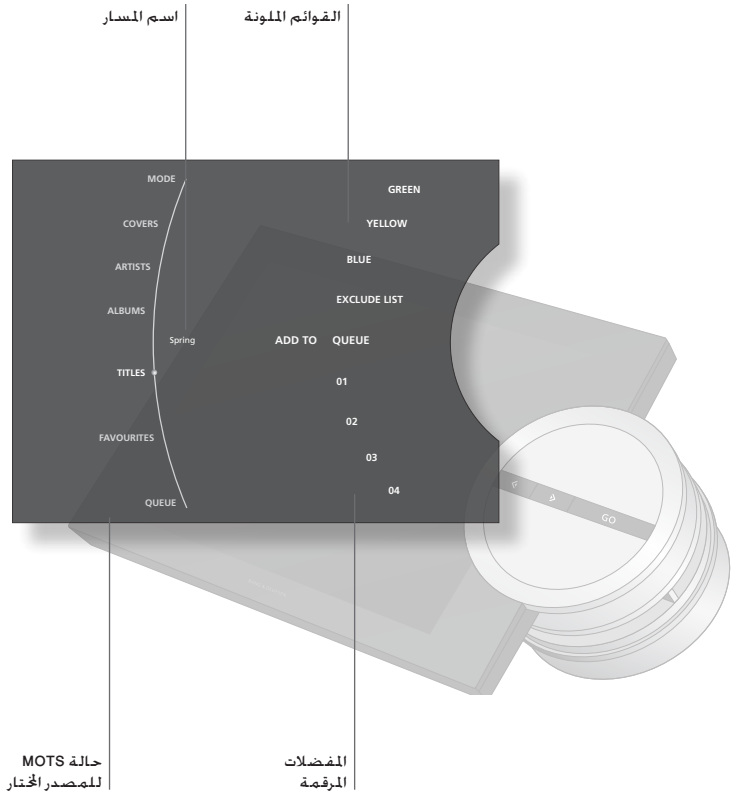

حالة MOTS  
للمصدر المختار

المفضلات  
للرقمة

## معلومات

### MOTS<sup>1</sup>

فكرة MOTS هي أنك "تزرع بذرة" باختيار مسار، وهذه البذرة ستنمو لتصبح قائمة بموسيقى مماثلة. وبمجرد أن تبدأ تشغيل مسار، فإنه سيواصل تشغيل موسيقى مماثلة. لتوليد طابور تشغيل MOTS، فإن النظام الموسيقي يستخدم دائماً آخر مسار أضيف في طابور التشغيل. وعندما تستمع إلى اليوم كامل، فإن آخر مسار يستخدم كبذرة.

					
أكد	اختر N.MUSIC	میز MODE			
					
حرر	اضغط متواصلًا	نشط نمط المشغل			
					
حرر	اختر 'ADD TO' 'QUEUE'	اضغط متواصلًا	اختر مسارًا أو ألبومًا أو فنانًا		
					
أكد	اختر مسارًا	میز QUEUE			
					
حرر	اختر REMOVE	اضغط متواصلًا لإظهار الخيارات	اختر مسارًا لإزالته	میز QUEUE	
		أو			
أكد	اختر مفضلة مرقمة		أكد	اختر قائمة ملونة	میز FAVOURITES

<sup>2</sup> طابور التشغيل  
يمكنك وضع موسيقاك المفضلة في قوائم ملونة لتتمكن من اختيارها بسرعة بواسطة وحدة التحكم عن بعد. ويتوقف التشغيل بعد آخر مسار في القائمة الملونة.  
www.bang-olufsen.com/guides

<sup>3</sup> القوائم الملونة

<sup>4</sup> المفضلات المرقمة

## تشغيل BeoSound 5



مع راديو الإنترنت يكون لديك وصول سهل إلى محطات الراديو حول العالم.

## تشغيل RADIO

يبدأ النظام الموسيقي تلقائياً بأخر محطة راديو شغلتها.

## البحث عن محطة راديو حسب العرض

اختر محطة راديو حسب GENRES أو LANGUAGES أو COUNTRIES أو NAMES.

## التالية أو السابقة

في نمط المشغل، شغل محطة الراديو التالية أو السابقة.

## إضافة محطة كمفضلة

اجعل محطة راديو مفضلة مرقمة.

## تشغيل مفضلة

استعرض أربع قوائم ملونة و99 مفضلة مرقمة.

تشغيل محطة راديو

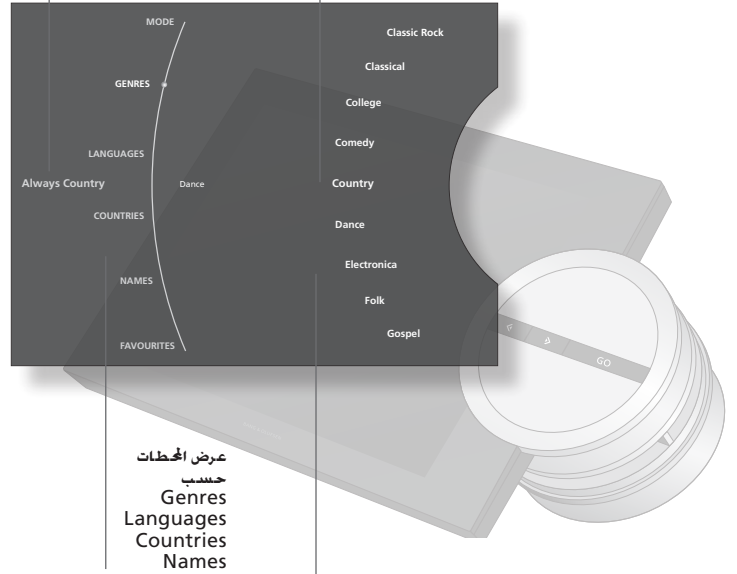
بؤرة القرص  
تمين بؤرة عملية المستخدمقائمة القرص  
تعرض المحتوى في العرض المختار

## معلومات

للاستماع إلى راديو الإنترنت، يجب أن يكون نظامك الموسيقي موصلاً بالإنترنت.  
اختر "اسم" مصدر الراديو (RADIO أو N.RADIO). انظر الدليل لمزيد من المعلومات.

توصيل الإنترنت  
N.RADIO

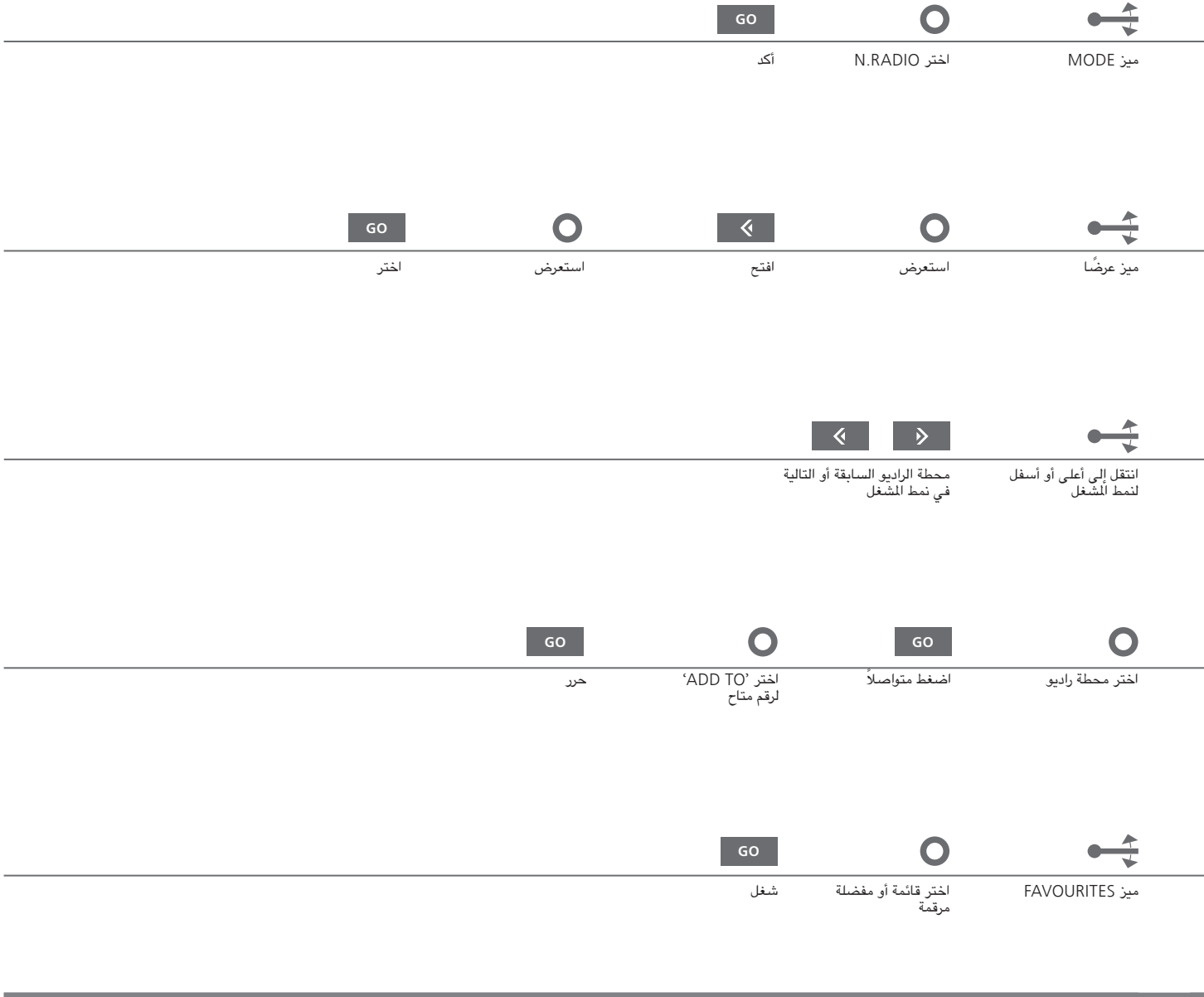

ملاحظة! يتم تحديث محطات الراديو تلقائيًا على نحو منتظم لتبين فقط المحطات التي تكون متاحة حاليًا.

**المفضلات** إذا كان لديك وحدة تحكم عن بعد Bang & Olufsen، يمكنك استخدامها لتشغيل محطات راديو مرقمة فوراً، فقط بضغطة الرقم المطابق للمحطة المرقمة. لتشغيل محطة محددة في قائمة ملونة، اضغط الزر الملون يتبعه الرقم.

**تركيب رف الجدار**

حدد المكان الصحيح للنظام الموسيقي، قبل تركيبه على الجدار. استخدم رف الجدار والفواصل كنموذج معايرة لتحديد مكان عمل الثقب.

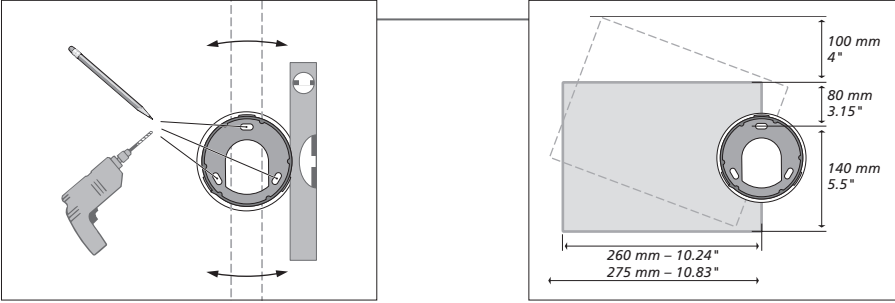
**تثبيت رف الجدار**

استخدم حجم ونوع البراغي وخوابير الحائط الصحيحة - مع الأخذ في الاعتبار نوعية بناء الجدار وحالته. استخدم ثلاثة مسامير/مثبتات تتحمل بحد أدنى 3.5 كجم (8 أرطال). أدخل الكابلات حسب الشرح في الصفحة التالية، قبل تثبيت النظام الموسيقي.

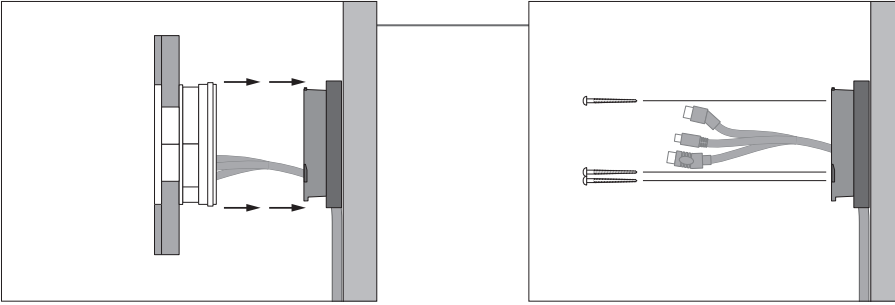
**تثبيت النظام الموسيقي**

قم بمحاذاة وضبط موضع النظام الموسيقي على رف الجدار، ثم لف النظام الموسيقي برفق إلى أن يتوقف.

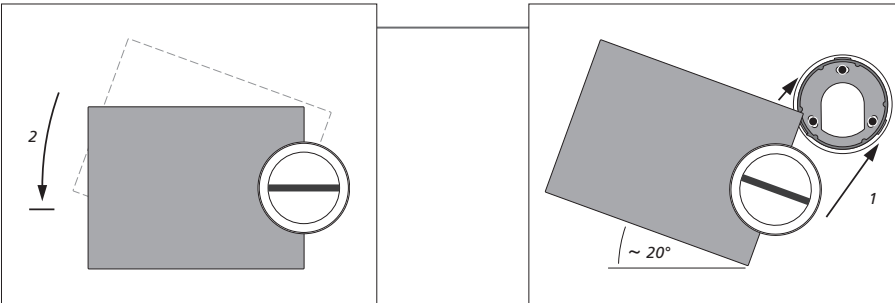
**معلومات****الجدران الفاصلة الخفيفة**

إذا كنت تعتزم تعليق النظام الموسيقي على جدار جبسي (يعرف أيضًا بجدار الحجارة غير المليطة أو اللوح الجداري)، فإن رف الجدار يجب تثبيته بدعامة قائمة عمودية. استخدم برغيًا واحدًا لربط الأخشاب (5 مم - 0.2 بوصة)، الذي يخترق الجبس، مع ربطه 25 مم (1 بوصة) على الأقل في قائمة عمودية. ولغرض الاستقرار، استخدم برغيين إضافيين من النوع المستخدم مع الجدران الجبسية. وقد تم تقدير حامل السماعة للاستخدام على سطح جدار جبسي.

### تثبيت الكابلات ...

1. أدخل الكابلات (VIDEO و USB و POWER) في المقابس الخاصة بها في قاعدة النظام الموسيقي. ملاحظة: ضع رباط كابل خلف قابس USB (A).
2. مرر كابل USB خلال ماسك الكابل.



...

3. مرر كابل POWER تحت كابل USB وفوق كابل VIDEO. ثم خلال ماسك الكابل.
4. مرر كابل VIDEO تحت كابل USB وكابل POWER، ثم خلال ماسك الكابل. أخيراً، لتثبيت الكابلات، احكم ربط الرباط (A).

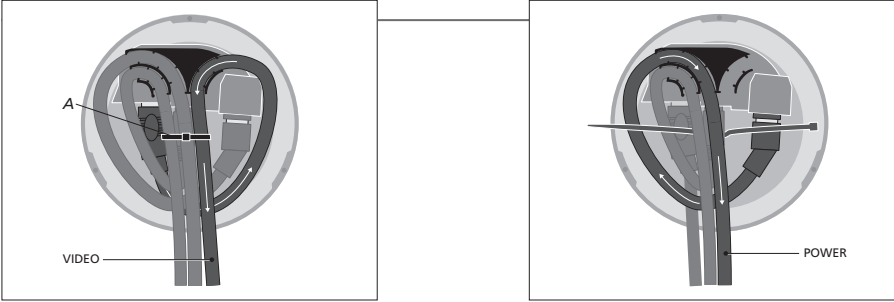

### عمل الإعدادات الأساسية

وصل 5 BeoMaster بمصدر التيار الكهربائي

← نشط مصدر 5 BeoSound

← اتبع التعليمات على الشاشة

### تركيب CD Ripping Device

لمعرفة تعليمات كيفية تركيب CD Ripping Device الاختياري مع نظامك الموسيقي، انظر التعليمات المرفقة مع CD Ripping Device. لاحظ أنه يجب تركيبه بواسطة تاجر تجزئة Bang & Olufsen.

### الإعدادات

ملاحظة! ارجع إلى دليل BeoMaster للحصول على معلومات حول التوصيلات. يمكن غلق النظام الموسيقي تماماً فقط بفصل BeoMaster من مصدر التيار الكهربائي.

لمزيد من المعلومات عن الإعدادات، ارجع إلى الدليل على الموقع [www.bang-olufsen.com/guides](http://www.bang-olufsen.com/guides). سلك مصدر التيار الكهربائي والقابس المصاحبان مصممان خصيصاً للمنتج، وإذا غيرت القابس أو أتلقت سلك مصدر التيار الكهربائي، يجب عليك شراء سلك آخر من تاجر تجزئة Bang & Olufsen.

## استخدام CD Ripping Device

إذا كان نظامك الموسيقي مجهزاً بـ CD Ripping Device الاختياري، يمكنك نسخ أسطواناتك الصوتية وتخزينها على القرص الصلب الداخلي. كما تضاف البيانات المعيارية للأسطوانة تلقائياً، إذا وجدت.

**تشغيل CD Ripping Device**

إذا لم يكن CD Ripping Device معبداً ليشغل تلقائياً، يجب عليك أن تلف القرص، أو تحرك الذراع أو تضغط زرًا في BeoSound 5 لتشغيله.

للف القرص أو حرك الذراع أو اضغط الزر

**نسخ CD**

أدخل CD في CD Ripping Device، وسيبدأ النسخ تلقائياً<sup>1\*</sup>. أثناء النسخ، تظهر أيقونة صغيرة في أسفل الركن الأيسر بشاشة BeoSound 5. اعتماداً على إعدادات CD Ripping Device، قد يكون عليك لف القرص في BeoSound 5 لتشغيله.

يتم إخراج CD تلقائياً بعد نسخها. ويضاف الألبوم الجديد إلى RECENTLY ADDED.

**اختيار البيانات المعيارية**

في حالة توفر بيانات معيارية متعددة، يجب أن تختار البيانات الصحيحة قبل نسخ CD<sup>2\*</sup>.

اختر خياراً أو أكد

**إخراج CD أثناء النسخ**

يمكنك إخراج CD أثناء النسخ. ويؤدي إخراج CD إلى مقاطعة النسخ لكن المسارات التي تم نسخها بالفعل تكون مخزنة على القرص الصلب.

اضغط مستمراً أو اختر EJECT DISC أو أكد

**إخراج CD**

يمكنك إخراج CD في أي وقت، أيضاً عندما لا تكون تنسخ.

ميز MODE أو اختر EJECT DISC أو أكد أو ميز MAINTENANCE أو اختر EJECT DISC أو أكد

**إعدادات CD Ripping Device**

يمكنك تغيير متى يجب أن يشتغل CD Ripping Device وما إذا كان يجب أن يبدأ النسخ وتشغيل التسجيلات تلقائياً. انظر الدليل لمزيد من المعلومات.

ميز MODE أو اختر SETTINGS أو أكد أو ميز SERVICE SETTINGS أو اعمل الإعدادات أو أكد

## معلومات

<sup>1\*</sup> النسخ التلقائي

التشغيل التلقائي للتسجيلات

<sup>2\*</sup> البيانات المعيارية

ما إذا كان النسخ يبدأ تلقائياً أم لا، اعتماداً على إعداد AUTO-RIP. انظر الدليل لمزيد من المعلومات.

ما إذا كان يتم تشغيل CD تلقائياً أم لا، اعتماداً على إعداد AUTO-PLAY. انظر الدليل لمزيد من المعلومات.

إذا لم تكن هناك بيانات معيارية متاحة من أجل CD، فإنها تخزن على أنها "فنان غير معروف" و"ألبوم غير معروف" وتكون المسارات مرقمة فقط.



عندئذ ...	إذا أردت أن ...
استخدم المؤشر لاختيار MODE، ثم لف القرص لاختيار SETTINGS واستخدم المؤشر مرة ثانية لتمييز SYSTEM SETTINGS. الآن لف القرص لاختيار LANGUAGE واضغط GO، ثم لف القرص لاختيار لغة واضغط GO.	تغيير لغة الشاشة ...
استخدم المؤشر لاختيار MODE. لف القرص للاختيار بين المصادر المتاحة، واضغط GO للتأكيد.	التبديل بين المصادر ...
استخدم المؤشر لاختيار عرض، مثلاً Albums. ثم لف القرص لاستعراض العرض المختار (استخدم السهم الأيسر > لتوسعة العرض، عند الضرورة) ولف القرص مرة ثانية للعثور على المسار الذي تريد إضافته إلى طابور التشغيل. بعد اختيار المسار، اضغط متواصلًا GO، لف القرص لاختيار ADD TO QUEUE، ثم حرر GO.	إضافة مسار إلى طابور التشغيل ...
حرك المؤشر لاختيار QUEUE وسيظهر طابور التشغيل في القائمة إلى اليمين.	رؤية طابور التشغيل ...
استخدم المؤشر لاختيار QUEUE، ثم لف القرص لاختيار مسار عشوائي. الآن اضغط متواصلًا GO، لف القرص لاختيار CLEAR QUEUE وحرر GO.	إزالة طابور التشغيل ...
استخدم المؤشر لاختيار QUEUE، ثم لف القرص للعثور على المسار الذي تريد إزالته. الآن اضغط متواصلًا GO، لف القرص لاختيار REMOVE وحرر GO.	إزالة مسار من طابور التشغيل ...
يستخدم دائمًا آخر مسار في طابور التشغيل كبذرة MOTs. ويمكنك أيضًا استخدام مفضلة مرقمة كبذرة MOTs. انظر صفحة 10.	استخدام مسار كبذرة MOTs ...
لاستبدال بذرة MOTs الحالية، يمكنك أن تضغط متواصلًا GO بينما يكون 5 BeoSound في نمط المشغل، وسيستبدل ذلك بذرة MOTs بالمسار الذي يشغل حاليًا.	إعادة بذرة MOTs ...
استخدم المؤشر لاختيار عرض، مثلاً Albums. ثم لف القرص لاستعراض العرض المختار (استخدم السهم الأيسر > لتوسعة العرض، عند الضرورة) ولف القرص مرة ثانية للعثور على المسار الذي تريد استثنائه من MOTs. الآن اضغط متواصلًا GO، لف القرص لاختيار EXCLUDE وحرر GO.	استثناء مسار من MOTs ...
استخدم المؤشر لاختيار FAVOURITES. ثم لف القرص لاختيار EXCLUDE LIST واضغط >. لف القرص لاختيار المسار الذي تريد ضمه مرة ثانية. الآن اضغط متواصلًا GO، لف القرص لاختيار REMOVE وحرر GO.	ضم مسار في MOTs مرة ثانية بعد استثنائه ...
لف القرص للعثور على البند (مسار، ألبوم، فنان أو محطة راديو)، الذي تريد إضافته إلى قائمة ملونة. الآن اضغط متواصلًا GO، لف القرص لاختيار لون وحرر GO.	عمل قائمة ملونة ...
نشط N.MUSIC. استخدم المؤشر لاختيار FAVOURITES. لف القرص إلى القائمة الملونة التي تريدها واضغط GO.	تشغيل قائمة ملونة ...

## معلومات مهمة

الدليل لمعرفة المزيد عن نظامك الموسيقي، انظر الدليل على الموقع [www.bang-olufsen.com/guides](http://www.bang-olufsen.com/guides) أو انظر قسم الأسئلة الشائعة على موقع الويب.



This product incorporates copyright protection technology that is protected by U.S. patents and other intellectual property rights. Use of this copyright protection technology must be authorized by Rovi, and is intended for home and other limited viewing uses only unless otherwise authorized by Rovi. Reverse engineering or disassembly is prohibited.

HDMI, the HDMI logo and High-Definition Multimedia Interface are trademarks or registered trademarks of HDMI Licensing LLC.

Bang & Olufsen لا يمكنها أن تضمن جودة محطات راديو الإنترنت المتاحة من مزودي البرامج.

إذا كان المنتج صغيراً جداً لوضع الشكل عليه، فإنه سيظهر في دليل المستخدم أو بشهادة الضمان أو على علبته.

لا يجب التخلص من الأجهزة الكهربائية والإلكترونية وأجزائها والبطاريات التي تحمل الشكل هذا مع النفايات المنزلية، بل يجب جمع جميع الأجهزة الكهربائية والإلكترونية وأجزائها والبطاريات والتخلص منها على حدة.

عند التخلص من الأجهزة الكهربائية والإلكترونية والبطاريات باتباع أنظمة الجمع المتاحة في بلدك، فإنك بذلك تحمي البيئة وصحة الإنسان وتساهم في الاستخدام المتدبر والعقلاني للموارد الطبيعية. كما أن جمع الأجهزة الكهربائية والإلكترونية والبطاريات ونفاياتها يمنع التلوث المحتمل للطبيعة بالمواد الخطرة التي قد تكون موجودة في المنتجات والأجهزة الكهربائية والإلكترونية.

سيساعدك تاجر تجزئة Bang & Olufsen وينصحك بالطريقة الصحيحة للتخلص من مثل تلك النفايات في بلدك.

التخلص من الأجهزة الكهربائية والإلكترونية (WEEE) -  
الحماية البيئية



تلتزم جميع منتجات Bang & Olufsen بقانون البيئة المطبق في جميع أنحاء العالم.



